

INSTALLATION INSTRUCTIONS

LED PL LAMPS

LED5W2PH/G23/835DM-G7B
LED7W2PH/G23/835DM-G7
LED7W2PH/GX23/835DM-G7
LED7W2P/GX23/835DM-G7B
LED12W2PH/GX23/835DM-G7



SAFETY PRECAUTION:

IMPORTANT: READ INSTRUCTIONS CAREFULLY BEFORE INSTALLING. KEEP THESE INSTRUCTIONS FOR FUTURE REFERENCE.

• These units are intended to retrofit surface mount Type IC or non-IC mount listed fluorescent luminaires.

WARNING: RISK OF FIRE OR ELECTRICAL SHOCK

• Installation requires knowledge of luminaire electrical systems. If not qualified, DO NOT attempt installation. Contact a qualified electrician.

• Install this kit only in luminaires that have the construction features and dimensions shown in the photographs and/or drawings and where the input rating of the retrofit kit does not exceed the input rating of the luminaire.

• Do not make or alter any open holes in an enclosure of wiring or electrical components during kit installation. To prevent wiring damage or abrasion, do not expose wiring to edges of sheet metal or other sharp objects.

• Installers should not disconnect existing wires from lampholder terminals to make new connections at lampholder terminals. Instead, installers should cut existing lampholder leads away from the lampholder and make new electrical connections to lampholder lead wires by employing applicable connectors.

LED RETROFIT LUMINAIRE CONVERSION FOR USE ONLY WITH PRODUCTS DESCRIBED AND INSTALLED IN ACCORDANCE WITH THE INSTRUCTIONS PROVIDED WITH THIS RETROFIT KIT.

THIS DEVICE IS NOT INTENDED FOR USE WITH EMERGENCY EXITS.

SUITABLE FOR DRY AND DAMP LOCATIONS.

NOT FOR USE WITH DIMMERS.

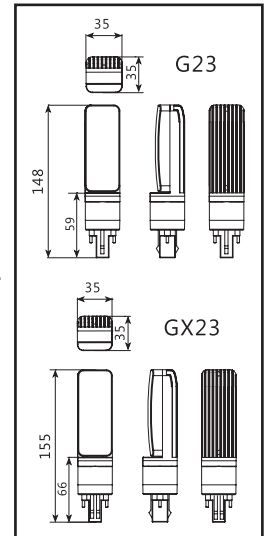

INSTALLATION:

ALWAYS TURN OFF THE POWER SUPPLY FROM MAIN CIRCUIT BREAKER FIRST!

1. Switch off power supply before installation, check if the LED PL rating parameters can be replaced in the luminaire, below is the original wiring diagram. (See Fig. 1)
2. Take off the diffuser of can cover (if applicable), remove the existing compact fluorescent lamp from the fixture or can. (See Fig. 2)
3. Cut off all the wires connected to the ballast and remove them. (See Fig. 3)
4. Connect the wires of "AC input" to socket of lamps, connect black or brown wire to "AC line" of main power, and connect white or blue wire to "AC neutral" of main power. (See Fig. 4)
5. Install the LED tube into the lamp panel, and make sure all connecting wires are covered by the metal housing after installation.

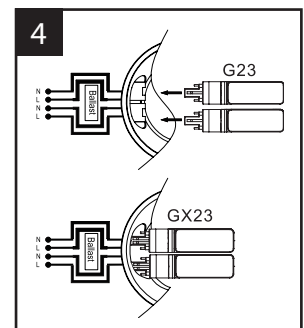
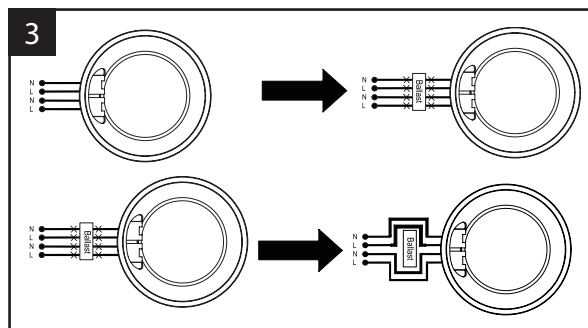
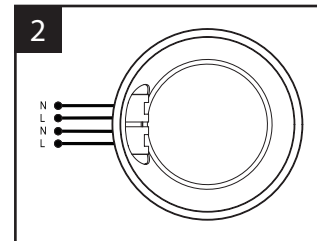
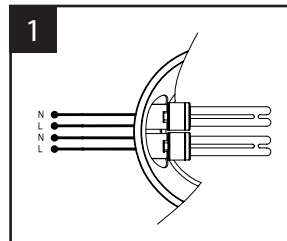

Optional use as direct replacement with magnetic ballasts. Tested with:		
Philips Advance H-1B13-TP	Philips Advance LPL-5-9-TP	Robertson SP4827P

INSTRUCTIONS D'INSTALLATION LAMPES LED PL

LED5W2PH/G23/835DM-G7B
LED7W2PH/G23/835DM-G7
LED7W2PH/GX23/835DM-G7
LED7W2P/GX23/835DM-G7B
LED12W2PH/GX23/835DM-G7



MESURE DE SÉCURITÉ:

IMPORTANT : LIREZ TOUTES LES INSTRUCTIONS AVANT DE DEBUTER. CONSERVEZ CES INSTRUCTIONS DANS UN ENDROIT SUR POUR REFERENCE FUTURE.

• Ces unités sont destinées aux luminaires fluorescents listés dans la zone de montage type IC ou non-IC.

ATTENTION : RISQUE D'INCENDIE OU CHOC ÉLECTRIQUE

• L'installation nécessite une connaissance des systèmes électriques des luminaires. Si ce n'est pas qualifié, NE PAS tenter l'installation. Contactez un électricien qualifié.

• Installez ce kit uniquement dans les luminaires qui ont les caractéristiques et les dimensions de la construction indiquées dans les photographies et / ou les dessins et où l'estimation d'entrée du kit de ne dépasse pas l'estimation d'entrée du luminaire.

• Ne faites pas ou ne modifiez aucun trou ouvert dans une enceinte de câblage ou de composants électriques pendant l'installation du kit. Pour éviter d'endommager le câblage ou l'abrasion, ne pas exposer le câblage aux bords de métal ou d'autres objets pointus.

• Les personnes qui effectuent l'installation ne doivent pas déconnecter les fils existants des bornes des douilles pour établir de nouvelles connexions aux bornes des douilles. Au lieu de cela, les installateurs doivent éliminer les câbles existants des douilles et faire de nouvelles connexions électriques aux fils conducteurs de la douille en utilisant les connecteurs applicables.

LUMINAIRE RETROFIT À LED POUR UTILISER UNIQUEMENT AVEC DES PRODUITS DÉCRITS

ET INSTALLÉS CONFORMÉMENT AUX INSTRUCTIONS FOURNIES AVEC CE KIT RETROFIT.

CE DISPOSITIF NE PEUT PAS ÊTRE UTILISÉ AVEC SORTIES DE SECOURS.

ADAPTÉ POUR ENDROITS SEC ET HUMIDES.

NE PAS UTILISER AVEC GRADATEURS.

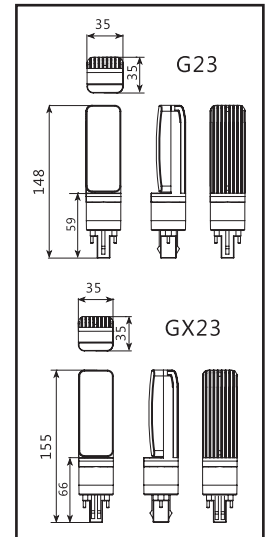

INSTALLATION:

TOUJOURS COUPER LA ALIMENTATION DU DISJONCTEUR PRINCIPAL!

1. Coupez l'alimentation avant l'installation, vérifiez si les paramètres de notation LED PL peuvent être remplacés dans le luminaire, ci-dessous est le schéma original du câblage. (Voir la Fig. 1)
2. Retirez le diffuseur du couvercle de boîte (s'il est applicable), retirez la lampe fluorescente compacte existante du luminaire ou de la boîte. (Voir la Fig. 2)
3. Coupez tous les fils connectés au ballast et retirez-les. (Voir la Fig. 3)
4. Connectez les fils de "Entrée AC" à la prise des lampes, connectez le fil noir ou brun à la "ligne AC" de la puissance principale et connectez le fil blanc ou bleu à "Neutre AC" de la puissance principale. (Voir la Fig. 4)
5. Installez le tube LED dans le panneau de la lampe et assurez-vous que tous les fils de connexion sont recouverts par le boîtier métallique après l'installation.

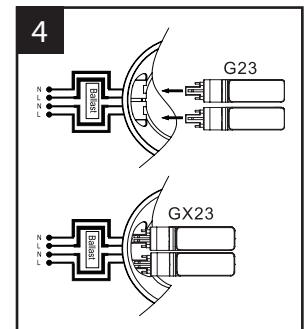
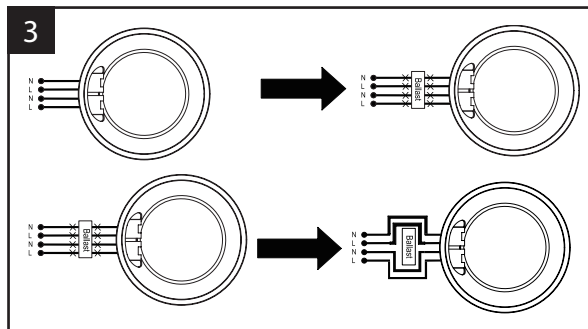
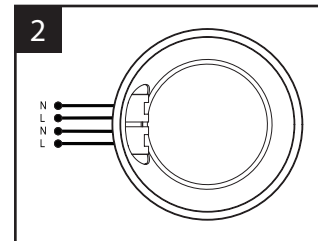
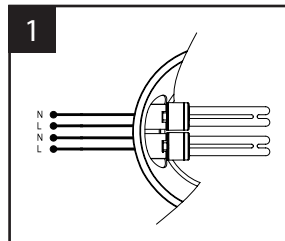

Utilisation facultative comme remplacement direct avec des ballasts magnétiques. Testé avec:

Philips Advance H-1B13-TP

Philips Advance LPL-5-9-TP

Robertson SP4827P

INSTRUCCIONES DE INSTALACIÓN LÁMPARAS LED PL

LED5W2PH/G23/835DM-G7B
LED7W2PH/G23/835DM-G7
LED7W2PH/GX23/835DM-G7
LED7W2P/GX23/835DM-G7B
LED12W2PH/GX23/835DM-G7



PRECAUCIONES DE SEGURIDAD:

IMPORTANTE: LEA LAS INSTRUCCIONES CUIDADOSAMENTE ANTES DE INSTALAR. CONSERVE ESTAS INSTRUCCIONES PARA UNA REFERENCIA FUTURA.

• Estas unidades son previstas para las luminarias fluorescentes con montaje de superficie Retrofit tipo IC o no IC.

ADVERTENCIA: RIESGO DE INCENDIO O CHOQUE ELÉCTRICO

• La instalación requiere conocimientos de sistemas eléctricos de luminarias. Si no está cualificado, NO INTENTE la instalación. Contacte a un electricista cualificado.

• Instale este Kit sólo en luminarias que tengan las características y diseños de fabricación mostrados en las fotografías y/o dibujos y donde la capacidad de entrada del Kit Retrofit no excede la capacidad de entrada de la luminaria.

• No haga o altere algún agujero abierto en una caja de cableado o los componentes eléctricos durante la instalación del Kit. Para prevenir daño o abrasión, no exponga el cableado a los bordes de metal u otros objetos punzantes.

• Las personas encargadas de la instalación no deben desconectar los cables existentes de las terminales del portalámparas para hacer conexiones nuevas. En vez de eso, deben cortar los cables existentes y hacer conexiones nuevas a los cables del portalámparas empleando los conectores idóneos.

LA LUMINARIA LED RETROFIT SÓLO DEBE SER USADA CON PRODUCTOS DESCRITOS E INSTALADOS DE ACUERDO CON LAS INSTRUCCIONES PROVISTAS CON ESTE KIT RETROFIT.

ESTE DISPOSITIVO NO ESTÁ PREVISTO PARA USO EN SALIDAS DE EMERGENCIAS.

IDEAL PARA LOCACIONES HUMEDAS Y SECAS.

NO PARA USO CON REGULADORES DE LUZ.

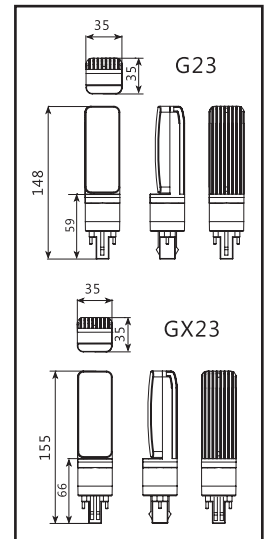

INSTALACIÓN:

¡SIEMPRE QUITE PRIMERO LA ENERGÍA ELÉCTRICA DEL DISYUNTOR PRINCIPAL!

1. Desconecte la alimentación eléctrica antes de la Instalación, revise si los parámetros de capacidad LED PL pueden ser reemplazados en la luminaria. Abajo está el diagrama de cableado original. (Ver Fig. 1)
2. Quite el difusor de la cubierta (si es aplicable), remueva la lámpara fluorescente existente de la luminaria o lámina. (Ver Fig. 2)
3. Corte todos los cables conectados al balasto y remuévalos. (Ver Fig. 3)
4. Conecte los cables de entrada AC al enchufe de la lámpara, conecte el cable negro o marrón a la "línea AC" de la energía principal, y conecte el cable blanco o azul al "neutral AC" de la energía principal. (Ver Fig. 4)
5. Instale el tubo LED en el panel de la lámpara y asegúrese de que todos los cables de conexiones están cubiertos por el armazón de metal después de la instalación.

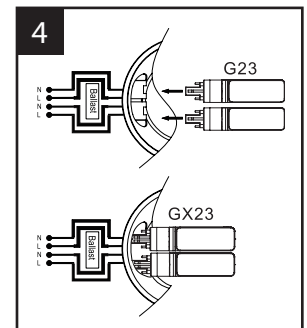
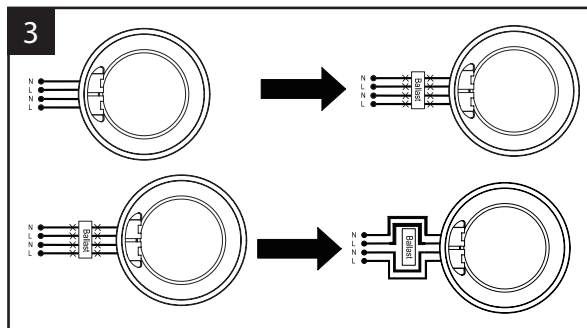
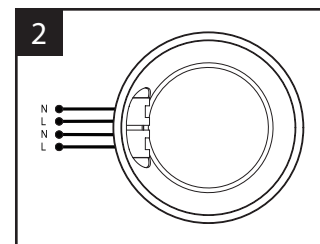
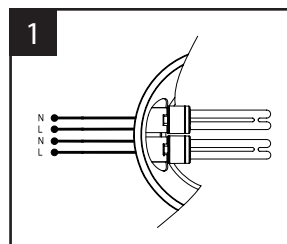

Uso opcional como reemplazo directo con balastos magnéticos. Probado con:
 Philips Advance H-1B13-TP Philips Advance LPL-5-9-TP Robertson SP4827P